

## AC SMART ST-W-S- ...

- Ⓧ Anleitung für Montage
- Ⓧ Installation instructions
- Ⓧ Instructions pour le montage
- Ⓧ Istruzioni per il montaggio
- Ⓧ Instrucciones para el montaje
- Ⓧ Handleiding voor montage
- Ⓧ Monteringsanvisning
- Ⓧ Montageanvisning
- Ⓧ Návod k montáži

**Weidmüller** 

Weidmüller Interface GmbH & Co. KG  
Klingenbergstraße 26  
32758 Detmold, Deutschland  
T +49 (0)5231 14-0  
F +49 (0)5231 14-292083  
www.weidmueller.com

ST-W-S-SINGLE 2904100000

ST-W-S-DOUBLE 2915210000

ST-W-S-BLANK 2904120000

### Lieferumfang / Scope of delivery / Contenu de la livraison / Volume di consegna / Material suministrado / Omvang van de levering / Leveringsomfang / Leveransomfattning / Rozsah dodávky

ST-W-S-SINGLE

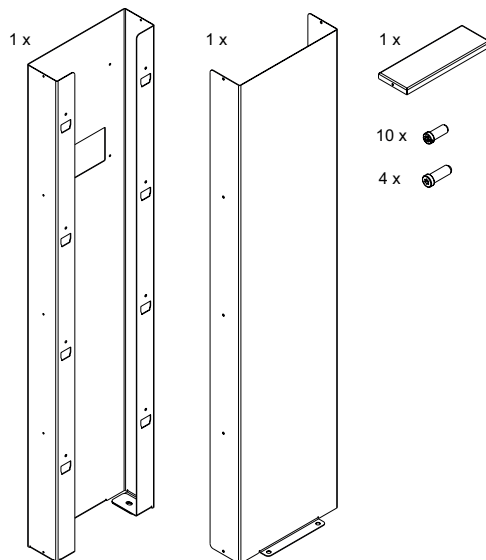

ST-W-S-BLANK

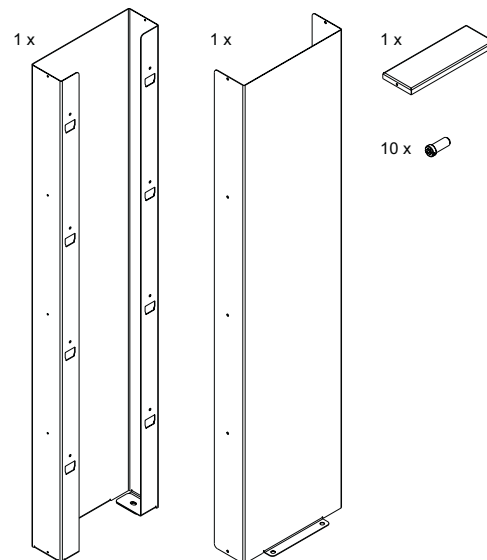

ST-W-S-DOUBLE

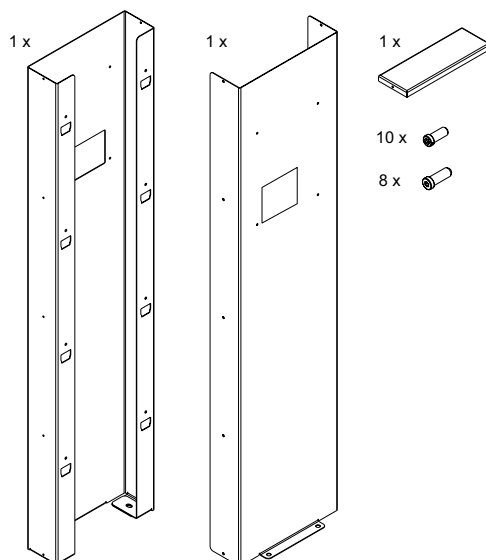

## Bestimmungsgemäßer Gebrauch

Die Stele AC SMART ST-W-S- ... ist für die Montage von Wallboxen vorgesehen. An einer Stele können bis zu zwei Wallboxen montiert werden.

## Sicherheitshinweise

Diese Anleitung ist Teil des Produkts.

- ▶ Wenn Sie das Produkt an Dritte weitergeben, geben Sie auch die Anleitung weiter.

Diese Anleitung richtet sich an den Monteur des Produkts:

- ▶ Lesen Sie die Anleitung vollständig, bevor Sie das Produkt montieren.



Die Montage und Installation der Wallbox ist in der Montageanleitung zur Wallbox beschrieben.

### ⚠️ WARNUNG!

#### Lebensgefahr durch Stromschlag

Bei Arbeiten an der elektrischen Installation besteht die Gefahr eines Stromschlags.

- ▶ Stellen Sie vor Beginn sämtlicher Montagearbeiten sicher, dass die Zuleitung spannungsfrei geschaltet ist.

#### Lebensgefahr durch blockierte Fluchtwege

Ein ungeeigneter Montageort kann dazu führen, dass Fluchtwege blockiert werden.

- ▶ Stellen Sie sicher, dass das montierte Produkt keinen Fluchtweg blockiert.

### ⚠️ VORSICHT!

#### Verletzungsgefahr durch herabfallende Teile

Eine fehlerhafte Montage kann dazu führen, dass Teile des Produkts herabfallen oder das Produkt umkippt.

- ▶ Achten Sie auf einen ausreichend tragfähiges Fundament (siehe technische Daten).
- ▶ Wählen Sie geeignetes Befestigungsmaterial für die Montage auf dem Fundament.

#### Verletzungsgefahr durch aufgeheizte Oberfläche

Starke Sonneneinstrahlung kann dazu führen, dass sich die Metalloberfläche des Produkts aufheizt. Bei Berührung des Produkts kann es zu Verbrennungen kommen.

- ▶ Berühren Sie die Oberfläche nicht bei starker Sonneneinstrahlung.

### ⚠️ ACHTUNG!

#### Beschädigungen des Produkts

Eine fehlerhafte Montage kann dazu führen, dass Wasser in das Produkt eintritt.

- ▶ Montieren Sie die Stele nur in der Ausrichtung, die in dieser Anleitung gezeigt ist.
- ▶ Das Fundament für die Stele muss so angelegt sein, dass Wasser abfließen kann.
- ▶ Montieren Sie die Stele nicht in überflutungsgefährdeten Bereichen.
- ▶ Falls Sie weitere Löcher für Verschraubungen bohren, schützen Sie die Löcher vor Korrosion.

## (en) ENGLISH

## Intended use

The AC SMART ST-W-S- ... stand is intended for the installation of EV charging boxes. Up to two EV charging boxes can be mounted on one stand.

## Safety note

These operating instructions are part of the product.

- ▶ If you hand over the product to a third party, always hand over the instructions as well.

These instructions are directed towards the installer of the product:

- ▶ Read the instructions completely before you install the product.



Assembly and installation of the EV charging box are described in the assembly instructions for the EV charging box.

### ⚠️ WARNING!

#### Risk to life due to electric shock

There is a risk of electric shock when working on the electrical installation.

- ▶ Before starting any assembly work, make sure that the voltage to the feed line is switched off.

#### Risk of death due to blocked escape routes

An inappropriate installation site may cause escape routes to become blocked.

- ▶ Ensure that the installed product does not block any escape routes.

### ⚠️ CAUTION!

#### Risk of injury from falling parts

Improper installation may cause parts of the product to fall down, or cause the product to tip over.

- ▶ Ensure the foundation has sufficient load-bearing capacity (see the technical data).
- ▶ Choose suitable attachment materials for installation on the foundation.

#### Risk of injury from heated surface

Strong sunlight may cause the metal surface of the product to heat up. Touching the product may cause burns.

- ▶ Do not touch the surface if it is exposed to strong sunlight.

### ⚠️ ATTENTION!

#### Damage to the product

Improper installation may cause water to get into the product.

- ▶ Only install the stand in the direction shown in these instructions.
- ▶ The foundation for the stand must be designed so that water can flow off of it.
- ▶ Do not install the stand in areas where there is a risk of flooding.
- ▶ If you drill additional holes for screw fittings, protect them against corrosion.

## (fr) FRANÇAIS

## Utilisation conforme

La borne AC SMART ST-W-S- ... est prévue pour le montage de Wallbox. Il est possible de monter jusqu'à deux Wallbox sur une borne.

## Consignes de sécurité

Ce manuel d'utilisation fait partie du produit.

- ▶ Si vous transmettez le produit à un tiers, transmettez également le manuel d'utilisation.

Ce manuel d'utilisation est destiné au monteur du produit :

- ▶ Lisez entièrement le manuel d'utilisation avant de monter le produit.



Le montage et l'installation de la Wallbox sont décrits dans les instructions de montage de la Wallbox.

### ⚠️ AVERTISSEMENT !

#### Danger de mort par choc électrique

Les travaux sur l'installation électrique présentent un risque d'électrocution.

- ▶ Avant de commencer tous travaux de montage, assurez-vous que la ligne d'alimentation est mise hors tension.

#### Danger de mort par blocage des voies d'évacuation

Un lieu de montage inapproprié peut entraîner l'obstruction des voies d'évacuation.

- ▶ Assurez-vous que le produit monté ne bloque pas une voie d'évacuation.

### ⚠️ PRUDENCE !

#### Risque de blessure en cas de chute de pièces

Un montage incorrect peut entraîner la chute de pièces du produit ou le renversement du produit.

- ▶ Veillez à ce que les fondations soient suffisamment solides (voir caractéristiques techniques).
- ▶ Choisissez un matériel de fixation approprié pour le montage sur la fondation.

#### Risque de blessure par une surface chauffée

Une forte exposition au soleil peut entraîner un échauffement de la surface métallique du produit. Le contact avec le produit peut entraîner des brûlures.

- ▶ Ne touchez pas la surface en cas de forte exposition au soleil.

### ⚠️ ATTENTION !

#### Dommages au produit

Un montage incorrect peut entraîner une infiltration d'eau dans le produit.

- ▶ Ne montez la borne que dans l'orientation indiquée dans ce manuel.
- ▶ Les fondations de la borne doivent être conçues de manière à permettre l'écoulement de l'eau.
- ▶ Ne montez pas la borne dans des zones inondables.
- ▶ Si vous percez d'autres trous pour les raccords, protégez les trous contre la corrosion.

## Uso previsto

La stele AC SMART ST-W-S- ... è destinata all'installazione di Wallbox. È possibile montare fino a due Wallbox su una stele.

## Indicazioni di sicurezza

Le presenti istruzioni sono parte integrante del prodotto.

- ▶ In caso di cessione del prodotto a terzi, è indispensabile fornire anche le presenti istruzioni per l'uso.

Le presenti istruzioni sono rivolte all'installatore del prodotto:

- ▶ leggere le istruzioni prima di utilizzare questo prodotto.



Il montaggio e l'installazione della Wallbox sono descritti nelle istruzioni di montaggio per la Wallbox.

### ⚠ ATTENZIONE!

#### Pericolo di morte a causa di una scossa elettrica

C'è il rischio di scossa elettrica quando si lavora sull'impianto elettrico.

- ▶ Prima di iniziare i lavori di montaggio, accertarsi che la linea di alimentazione sia disinserita.

#### Pericolo di morte tramite le vie di fuga bloccate

Un luogo di montaggio non adatto può causare il blocco delle vie di fuga.

- ▶ Accertarsi che il prodotto montato non blocchi le vie di fuga.

### ⚠ ATTENZIONE!

#### Pericolo dovuto alla caduta di pezzi

Un montaggio errato può causare la caduta di parti del prodotto o il ribaltamento del prodotto stesso.

- ▶ Accertarsi di avere una base sufficientemente stabile (vedi dati tecnici).
- ▶ Scegliere il materiale di fissaggio adatto al montaggio sulla base.

#### Pericolo di lesione dovuto alla superficie scottante

Una forte irradiazione solare può causare il riscaldamento della superficie metallica del prodotto. Toccare l'elemento riscaldante può provocare ustioni.

- ▶ Non toccare la superficie in condizioni di forte irradiazione solare.

### ⓘ ATTENZIONE!

#### Danni del prodotto

Un montaggio errato può causare la penetrazione di acqua nel prodotto.

- ▶ Montare la stele solo nella direzione mostrata nelle istruzioni.
- ▶ La base per la stele va disposta in modo che l'acqua possa fluire.
- ▶ Non montare la stele nelle aree soggette a inondazione.
- ▶ Se si praticano ulteriori fori per i collegamenti a vite, proteggere i fori dalla corrosione.

## Uso previsto

El pedestal AC SMART ST-W-S- ... está previsto para el montaje de Wallbox. En un pedestal pueden montarse hasta dos Wallbox.

## Indicaciones de seguridad

Estas instrucciones forman parte del producto.

- ▶ Si entrega el producto a terceros, entregue también estas instrucciones.

Estas instrucciones van dirigidas al instalador del producto:

- ▶ Lea las instrucciones completamente antes de montar el producto.



El montaje y la instalación del Wallbox se describe en la instrucciones de montaje del Wallbox.

### ⚠ ¡ADVERTENCIA!

#### Peligro de muerte por descarga eléctrica

Al trabajar en la instalación eléctrica, existe el peligro de una descarga eléctrica.

- ▶ Antes de realizar cualquier trabajo de montaje, asegúrese de que el cableado está libre de tensión.

#### Peligro de muerte por vías de escape bloqueadas

Un lugar de montaje inadecuado puede hacer que las vías de escape queden bloqueadas.

- ▶ Asegúrese de que el producto montado no bloquea ninguna vía de escape.

### ⚠ ¡PRECAUCIÓN!

#### Riesgo de lesiones por caída de piezas

Un montaje incorrecto puede provocar que piezas del producto se caigan o que el producto vuelque.

- ▶ Procure que la base sea lo suficientemente firme (véanse datos técnicos).
- ▶ Elija un material de fijación adecuado para el montaje a la base.

#### Riesgo de lesiones por superficie caliente

La radiación solar fuerte puede provocar que la superficie metálica del producto se caliente. Al tocar el producto, pueden producirse quemaduras.

- ▶ No toque la superficie en caso de radiación solar fuerte.

### ⓘ ¡ATENCIÓN!

#### Daños del producto

Un montaje incorrecto puede provocar que penetre agua en el producto.

- ▶ Monte el pedestal solo en la dirección que se muestra en estas instrucciones.
- ▶ La base para el pedestal debe colocarse de tal modo que el agua pueda drenarse.
- ▶ No monte el pedestal en zonas con peligro de inundación.
- ▶ Si necesita taladrar más orificios para conexiones atornilladas, proteja los orificios de la corrosión.

## Doelmatig gebruik

De Stele AC SMART ST-W-S- ... is bestemd voor de montage van Wallboxen. Aan een Stele kunnen tot twee Wallboxen gemonteerd worden.

## Veiligheidsinformatie

Deze handleiding maakt deel uit van het product.

- ▶ Als u het product aan derden overhandigt, moet u ook deze handleiding meegeven.

Deze handleiding is bestemd voor de monteur van het product:

- ▶ Lees de handleiding volledig door voordat u het product monteert.



De montage en installatie van de Wallbox wordt beschreven in de meegeleverde montagehandleiding.

### ⚠ WAARSCHUWING!

#### Levensgevaar door een elektrische schok

Bij werkzaamheden aan de elektrische installatie bestaat het risico op een elektrische schok.

- ▶ Zorg voor het begin van alle montagewerkzaamheden ervoor dat de stroomkabel spanningsloos is.

#### Levensgevaar door geblokkeerde vluchtwegen

Een ongeschikte montageplaats kan leiden tot het blokkeren van vluchtwegen.

- ▶ Controleer dat het gemonteerde product geen vluchtweg blokkeert.

### ⚠ PAS OP!

#### Letselgevaar door vallende onderdelen

Een foutieve montage kan tot gevolg hebben dat onderdelen van het product vallen of het product kantelt.

- ▶ Let erop dat de fundering voldoende draagkracht bezit (zie technische gegevens).
- ▶ Kies voor geschikt bevestigingsmateriaal voor de montage op de fundering.

#### Letselgevaar door warm geworden oppervlak

Felle zon kan tot gevolg hebben dat het metalen oppervlak van het product warm wordt. Contact met het product kan brandwonden tot gevolg hebben.

- ▶ Raak het oppervlak niet aan bij fel zonlicht.

### ⓘ LET OP!

#### Beschadigingen aan het product

Een foutieve montage kan tot gevolg hebben dat water binnendringt in het product.

- ▶ Monteer de Stele alleen in de uitlijning die is afgebeeld in deze handleiding.
- ▶ De fundering voor de Stele moet zo worden aangelegd dat het water kan afvloeien.
- ▶ Monteer de Stele niet op plekken waar kans is op een overstroming.
- ▶ Als u extra gaten voor schroefverbindingen boort, moeten deze gaten worden beschermd tegen corrosie.

## Forskriftsmessig bruk

Søyle AC SMART ST-W-S- ... skal brukes til montering av Wallbox. På en søyle kan det monteres inntil to Wallboxer.

## Sikkerhetsanvisninger

Vedlikeholdsanvisningen er en del av produktet.

- ▶ Hvis du gir produktet videre til en tredjepart, skal anvisningene følge med.

Anvisningen retter seg til den som monterer produktet:

- ▶ Les gjennom hele bruksanvisningen før du monterer produktet.



Montering og installering av Wallbox beskrives i monteringsanvisningen som følger med Wallbox.

### ADVARSEL!

#### Livsfare fra strømslag

Fare for strømslag under arbeidet med den elektriske installasjonen.

- ▶ Før alt monteringsarbeid må det påses at strømfledningen er spenningsfri.

#### Livsfare fra blokkerte fluktveier

Et dårlig valgt monteringssted kan gjøre at fluktveier blokkeres.

- ▶ Forviss deg om at produktet ikke blokkerer noen fluktvei når det er montert.

### FORSIKTIG!

#### Fare for skade fra deler som faller ned

Feil i monteringen kan medføre at deler av produktet faller ned eller at produktet tipper.

- ▶ Pass på at fundamentet har tilstrekkelig bæreevne (se tekniske data).
- ▶ Velg egnede festemidler for monteringen på fundamentet.

#### Fare for skade fra varm overflate

Sterk sol kan gjøre at metalloverflaten på produktet varmes opp. Berøring av produktet kan gi forbrenninger.

- ▶ Unngå å berøre overflaten i sterkt solskinn.

### ADVARSEL!

#### Skader på produktet

Feil i monteringen kan gjøre at det trenger vann inn i produktet.

- ▶ Monter søylen bare i den retningen som vises i denne anvisningen.
- ▶ Fundamentet for tårnet må være konstruert slik at vannet kan renne bort.
- ▶ Tårnet må ikke monteres i oversvømmelsestruede områder.
- ▶ Hvis du borer flere skruer hull, må de rustbeskyttes.

## Ändamålsenlig användning

Pelare AC SMART ST-W-S- ... är avsedd för montering av Wallboxar. Upp till två Wallboxar kan monteras på en pelare.

## Säkerhetsanvisning

Denna bruksanvisning är en del av produktet.

- ▶ Om du lämnar produkten vidare till tredjepart måste även bruksanvisningen följa med.

Denna bruksanvisning riktar sig till montören av produktet:

- ▶ Läs bruksanvisningen fullständigt innan produkten monteras.



Montaget och installationen av Wallbox beskrivs i dess monteringsanvisning.

### VARNING!

#### Livsfara p.g.a. strömstötter

Vid arbete i den elektriska installationen råder risk för strömstötter.

- ▶ Innan allt montagearbete inleds måste man säkerställa att tilledningen har gjorts spänningslös.

#### Livsfara p.g.a. blockerade utrymningsvägar!

En olämplig montageplats kan leda till att utrymningsvägar blockeras.

- ▶ Säkerställ att den monterade produkten inte blockerar någon utrymningsväg.

### SE UPP!

#### Risk för personskador p.g.a. nedfallande delar

Ett felaktigt montage kan leda till att delar av produkten faller ned eller att produkten välter.

- ▶ Se till att ha ett tillräckligt bärande fundament (se tekniska data).
- ▶ Välj lämpligt fästmaterial för montaget på fundamentet.

#### Risk för personskador p.g.a. upphettad yta

Kraftig solstrålning kan leda till att produktens metalllyta hettas upp. Brännskador kan uppstå vid beröring av produkten.

- ▶ Vidrör inte ytan vid kraftig solstrålning.

### OBS!

#### Skador på produkten

Ett felaktigt montage kan leda till att vatten tränger in i produkten.

- ▶ Montera pelaren endast i den riktning som visas i denna anvisning.
- ▶ Fundamentet för pelaren måste vara lagt så att vatten kan rinna bort.
- ▶ Montera inte pelaren i översvåmningshotade områden.
- ▶ Om man borrar ytterligare hål för skruvförband måste man skydda dem mot korrosion.

## Použití v souladu s určením

Stojan AC SMART ST-W-S- ... je určený pro montáž Wallboxů. Na jeden stojan lze namontovat až dva Wallboxy.

## Bezpečnostní pokyny

Tento návod je součástí produktu.

- ▶ Pokud produkt předáváte třetí osobě, předejte jí také pokyny.

Tento návod je určen pro montéru produktu:

- ▶ Před montáží produktu si kompletně přečtěte návod.



Montáž a instalace wallboxu je popsána v návodu k montáži Wallboxu.

### VAROVÁNÍ!

#### Nebezpečí ohrožení života v důsledku zasažení elektrickým proudem

Při práci na elektrické instalaci hrozí nebezpečí zasažení elektrickým proudem.

- ▶ Před zahájením montážních prací se ujistěte, že je přívodní vedení bez napětí.

#### Nebezpečí ohrožení života v důsledku zablokování únikových cest

Nevhodné místo montáže může vést k zablokování únikových cest.

- ▶ Ujistěte se, že namontovaný produkt neblokuje žádnou únikovou cestu.

### OPATRNĚ!

#### Nebezpečí zranění padajícími díly

Nesprávná montáž může způsobit pád dílů produktu nebo jeho převrácení.

- ▶ Ujistěte se, zda má základ dostatečnou nosnost (viz technické údaje).
- ▶ Zvolte vhodný upevňovací materiál pro montáž na základ.

#### Nebezpečí zranění o zahřátý povrch

Silné sluneční záření může způsobit zahřátí kovového povrchu produktu. Dotyk produktu může způsobit popáleniny.

- ▶ Nedotýkejte se povrchu na silném slunečním záření.

### POZOR!

#### Poškození produktu

Nesprávná montáž může způsobit vniknutí vody do produktu.

- ▶ Stojan montujte pouze v orientaci uvedené v tomto návodu.
- ▶ Základ pro stojan musí být založený tak, aby voda mohla odtékat.
- ▶ Stojan nemontujte v oblastech ohrožených povodněmi.
- ▶ Pokud vrtáte více otvorů pro šroubení, chraňte je před korozi.

**ST-W-S-SINGLE  
ST-W-S-DOUBLE**

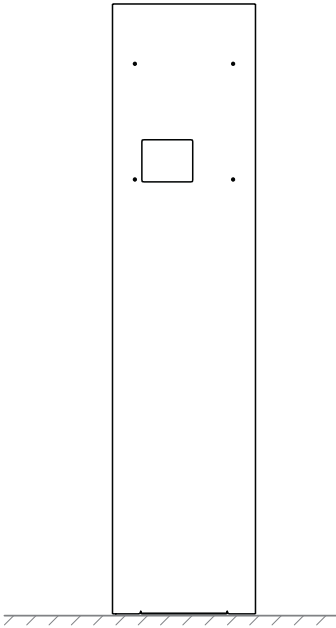

**ST-W-S-BLANK**

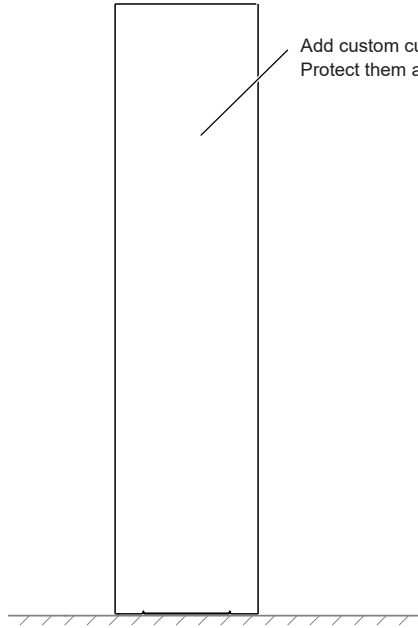

Add custom cut-outs and drill holes.  
Protect them against corrosion.

**Drilling template**

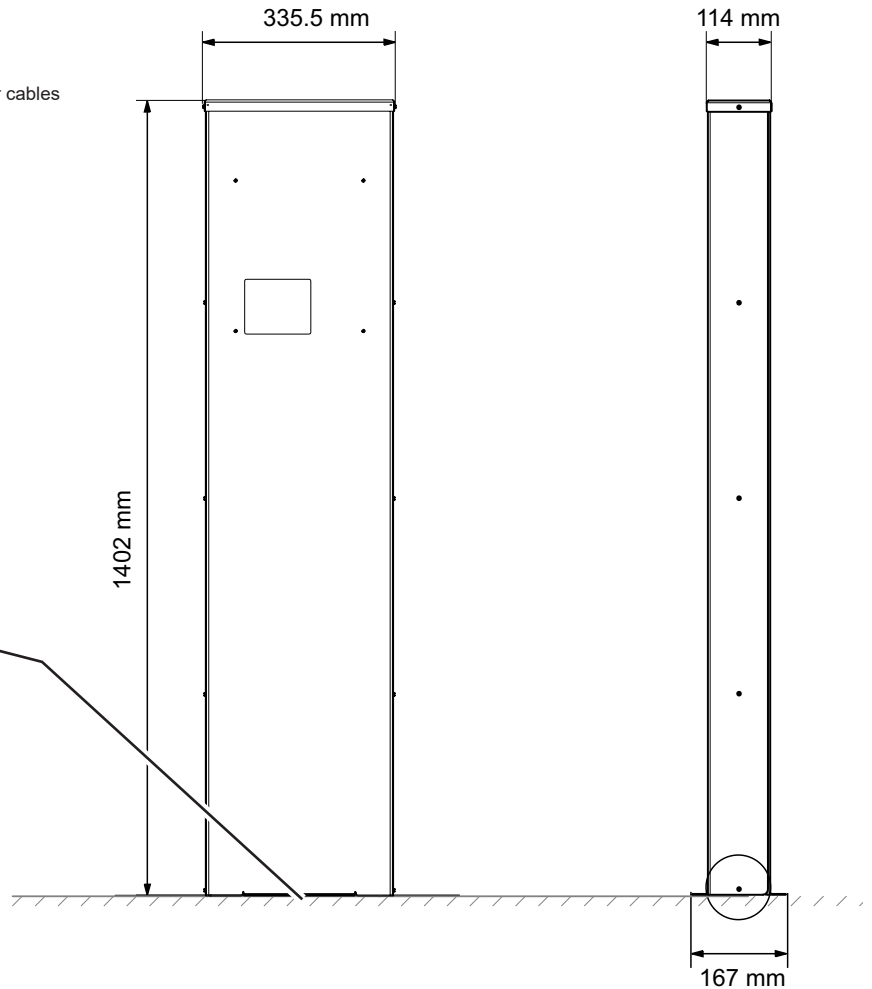
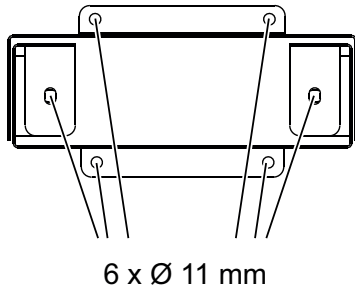
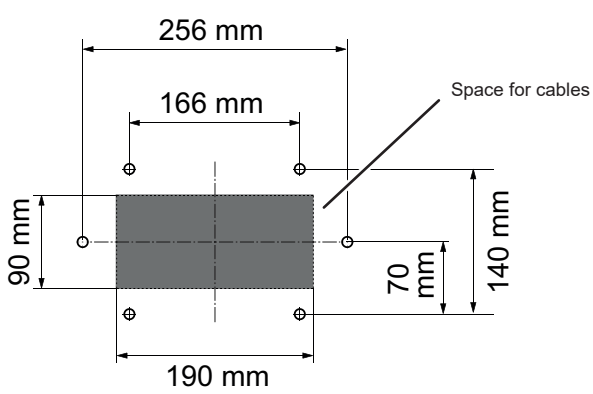

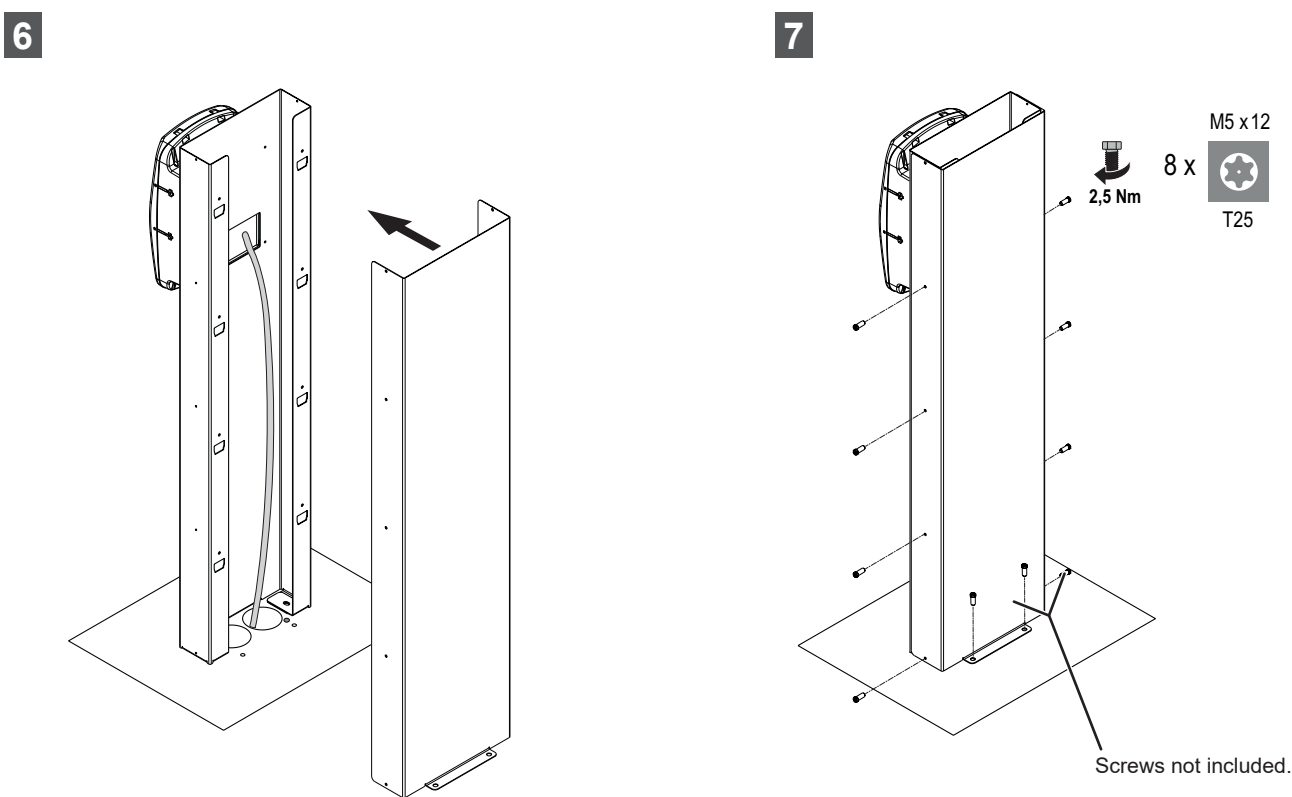
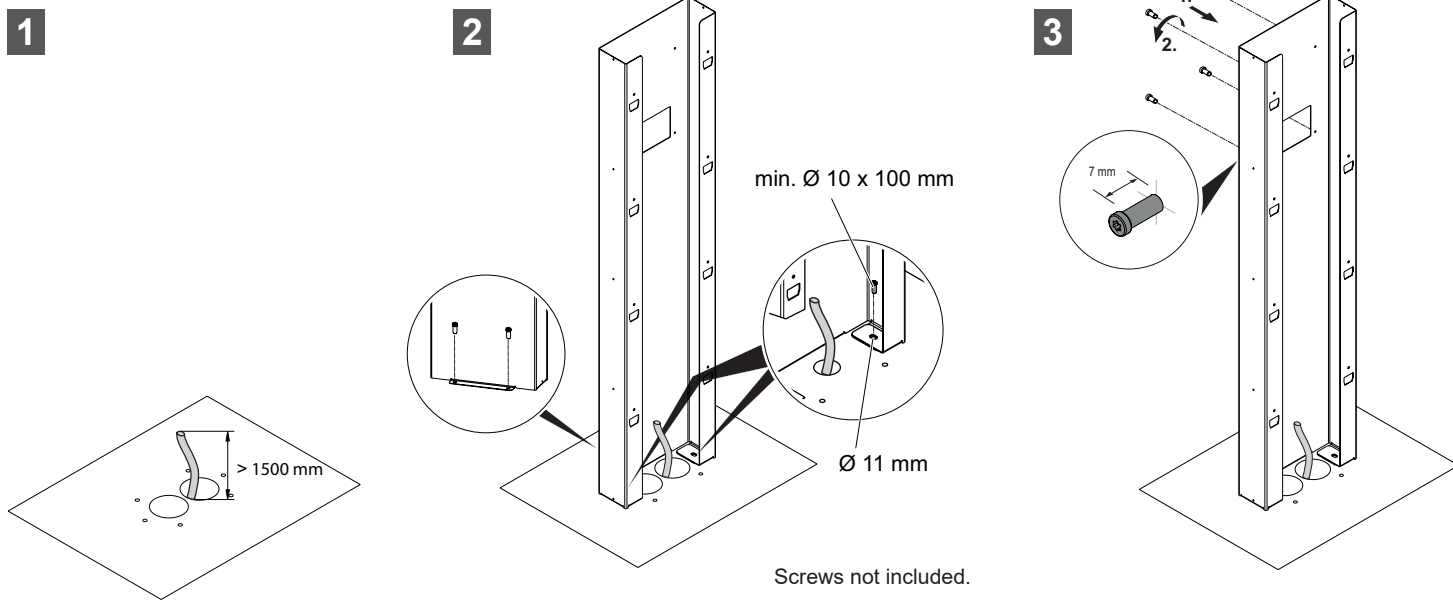

## Technische Daten / Technical data / Caractéristiques techniques / Dati tecnici / Datos técnicos / Technische gegevens / Tekniske data / Tekniska data / Technické údaje

de	en	fr	it	es
Breite x Höhe x Tiefe	Width x height x depth	Largeur x hauteur x profondeur	Larghezza x Altezza x Profondità	Anchura x altura x profundidad
Betriebstemperatur	Operating temperature	Température de fonctionnement	Temperatura d'esercizio	Temperatura de servicio
Lagertemperatur	Storage temperature	Température de stockage	Temperatura di magazzino	Temperatura de almacenamiento
Aufstellbereich	Set-up area	Zone d'installation	Zona d'installazione	Zona de colocación
Empfehlung für Fundament: Beton	Recommendation for foundation: concrete	Recommandation pour les fondations : béton	Raccomandazione per la base: calcestruzzo	Recomendación para base: hormigón
Empfehlung für Fundament: Betonstahl	Recommendation for foundation: reinforcing steel	Recommandation pour les fondations : fer à béton	Raccomandazione per la base: tondo per cemento armato	Recomendación para base: acero corrugado
Empfehlung für Fundament: Tiefe, min. (Frosttiefe)	Recommendation for foundation: depth, min. (frost depth)	Recommandation pour les fondations : profondeur, min. (profondeur de gel)	Raccomandazione per la base: profondità, min. (profondità del gelo)	Recomendación para base: profundidad, mín. (línea de congelación)
Normen	Standards	Normes	Norme	Normas

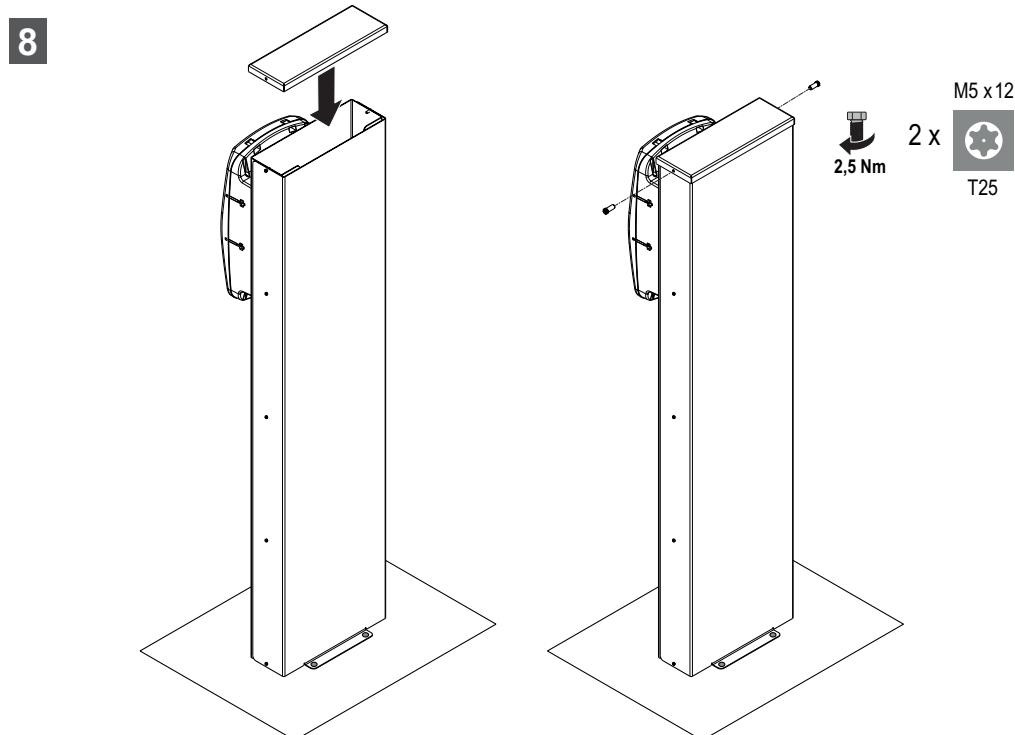
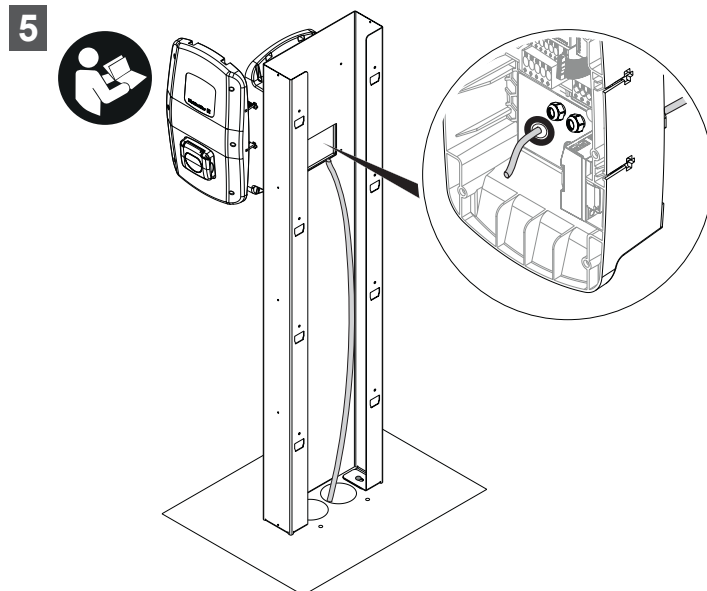
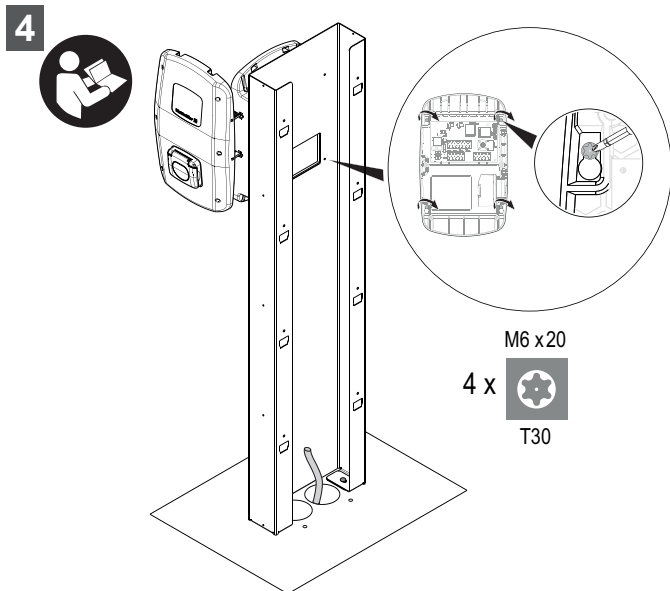

(nl)	(no)	(sv)	(cs)	
Breedte x hoogte x diepte	Bredde x Høyde x Dybde	Bredd x höjd x djup	Šířka x výška x hloubka	335.5 x 1402 x 114 mm
Bedrijfstemperatuur	Driftstemperatur	Drifttemperatur	Provozní teplota	-30 °C bis +50 °C
Opslagtemperatuur	Lagertemperatur	Lagertemperatur	Teplota při skladování	-30 °C bis +80 °C
Plaatsingslocatie	Oppstilling	Uppställningsområde	Oblast instalace	indoor, outdoor
Aanbeveling voor de fundering: beton	Anbefaling for fundament: Betong	Rekommendation för fundament: betong	Doporučení pro základ: beton	C30/37 LP für XC4, XD1, XF4 C25/30 LP für XC4, XD1, XF2
Aanbeveling voor de fundering: betonstaal	Anbefaling for fundament: Betongstål	Rekommendation för fundament: betongstål	Doporučení pro základ: železobeton	BSt 500 S; BSt 500 M
Aanbeveling voor de fundering: diepte, min. (vorstdiepte)	Anbefaling for fundament: Dybde, min. (frostdybde)	Rekommendation för fundament: djup, min. (frostdjup)	Doporučení pro základ: hloubka, min. (nezámrzná hloubka)	750 mm
Normen	Standarder	Standarder	Normy	IEC 61439-7:2018

